

燃焼排ガス分析計

HT-1300X



O₂

0 ~ 20.9 vol%

CO

H₂補償付

0 ~ 10000ppm

°C

0 ~ 650°C

H₂補償付COセンサを標準搭載

CO計測の際のH₂による干渉をなくし、より正確なCO計測が可能となっております。

3.1インチの大型ディスプレイ

バックライト付で4項目/8項目の切替表示ができます（排ガス計測時）。

重量約 620 g の軽量ボディ

COパーズポンプの搭載可能

CO濃度が上昇した場合に、計測を継続させながらCOセンサ保護を行うパーズポンプをオプションで搭載可能です。

圧力計測

オプションの圧力センサユニットを搭載することで、ドラフト圧力及び差圧の計測が可能となります。

オプション

赤外線プリンタ HT-1610		ロール紙 1 個付 単 3 電池 4 個付
プリンタ用 ロール紙 HT-1636		5 ロール入り
周囲温度センサ HT-2305		0 ~ 100℃ 気体温度用
ABS樹脂ケース HT-2315		外形寸法 500×420×125mm 2.3kg
パソコン用 計測ソフト Online View 2000 HT-2084		RS232 通信ケーブル付 USB 変換ケーブル付 推奨 OS: Windows 7/8.1/10
Bluetooth モジュール HT-2321	本体内蔵	計測ソフト用
COパーズポンプ HT-2321	本体内蔵	COセンサ保護
圧力センサユニット HT-2303	本体内蔵	圧力、差圧、 ドラフト計測
ドラフトプローブ HT-1050		L=180mm φ5mm ホース長 3000mm
プローブハンドル HT-7201SS		サンプリングホース長 2700mm
プローブチューブ HT-7231		L=180mm φ5mm 排ガス温度 0 ~ 650℃
プローブチューブ HT-7235		L=500mm φ6mm 排ガス温度 0 ~ 650℃
プローブチューブ HT-7232		L=750mm φ6mm 排ガス温度 0 ~ 650℃
プローブチューブ HT-7233		L=750mm φ8mm 排ガス温度 0 ~ 1100℃

性能比較表

モニター

HT-1200N

HT-1210N

HT-1300N

HT-1300X

HT-2300

HT-2700

HT-2900

HT-3000

モニター

圧力切替器

ガス検知器

スタートメニュー

メニュー

仕様

計測項目

O ₂ 酸素濃度	計測範囲	0 ~ 20.9vol%
	精度	±0.2vol%
	分解能	0.1vol%
	応答時間	20秒以内
CO (H ₂ 補償付)* ¹ 一酸化炭素濃度	計測範囲	0 ~ 2000ppm (最大許容範囲 10000ppm)
	精度	±10ppm または計測値の±5% (0 ~ 2000ppm)* ² 計測値の±10% (2001 ~ 10000ppm)
	分解能	1 ppm
	応答時間	40秒以内 (0 ~ 2000ppm) 60秒以内 (2001 ~ 10000ppm)
圧力	計測範囲	±100 hPa
	精度	F.S.±2%
	分解能	0.01 hPa
排ガス温度	計測範囲	0 ~ 650°C 0 ~ 1100°C (プローブチューブによる)
	精度	計測値 = 0 ~ 100°C: ±2°C 計測値 = 100°C ~ : 計測値の±2%
	分解能	0.1°C (0 ~ 999.9°C) 1°C (1000 ~ 1100°C)
	計測範囲	0 ~ 100°C
周囲温度	精度	±2°C
	分解能	0.1°C

演算項目*³

CO ₂	0 ~ CO ₂ Max (O ₂ からの演算)
O ₂ 換算値	0 ~ 演算値 (O ₂ は設定可能)
燃焼空気比	1.00 ~ 9.99
排ガス損失	0 ~ 99.9%
燃焼効率	0 ~ 100%
露点	0 ~ 100°C
mg/m ³	

燃料

13A、6C、LPG、灯油、軽油、A重油、C重油、ペレット

*その他の燃料については、お問い合わせください。

センサ

O ₂	ガルバニ電池
CO (H ₂ 補償付)	定電位電解式
排ガス温度	K 熱電対
周囲温度	K 熱電対
圧力	ピエゾ抵抗型半導体センサ

本体

許容周囲温度	作動時: +0°C ~ +45°C 保管時: -20°C ~ +50°C
ディスプレイ	ドットマトリックス 8行⇄4行 表示切替方式
外形寸法	(W×H×D) 80×210×60 mm
重量	約 620g
電源	ACアダプタ (AC100-240V 50/60Hz DC9V 550mA) 内蔵ニッケル水素充電電池 (最大で連続約 8 時間作動)

標準装備

本体に内蔵	ポンプ、パソコン用インターフェース (RS232)、 データロガ (100 データまで保存可能)、 赤外線プリンター用インターフェース	
付属品	ACアダプタ、サンプリンググローブ、反射板、スターフィルター、 ストラップ、ソフトケース	
部品名	部品コード	仕様、その他
サンプリンググローブ	HT-1000AS	L=180mm φ5mm 排ガス温度0~650°C ホース長1500mm

オプション

サンプリンググローブ	HT-1001SS	L=300mm φ6mm 排ガス温度0~650°C ホース長2700mm	
グローブハンドル	HT-7201SS	サンプリングホース長 2700mm	
プローブチューブ (排ガス温度センサ付き)	HT-7231	L=180mm φ5mm 排ガス温度 0 ~ 650°C	
	HT-7235	L=500mm φ6mm 排ガス温度 0 ~ 650°C	
	HT-7232	L=750mm φ6mm 排ガス温度 0 ~ 650°C	
	HT-7233	L=750mm φ8mm 排ガス温度 0 ~ 1100°C	
周囲温度センサ	HT-2305	0 ~ 100°C	
温度用プローブ	K 熱電対	HT-1251a	φ3×130L、0~950°C、 気体 / 液体温度
		HT-1252a	φ1.5×130L、0~950°C、 気体 / 液体温度
		HT-1253a	φ3×130L、0~400°C、 気体 / 液体 / 食品用、先尖型
		HT-1254a	130L、0~400°C、 表面 / 亀裂 / 気体 / 液体温度、パドル型
		HT-1255a	φ4×130L、0~650°C、 表面 / 気体 / 液体温度
		HT-1256a	0~450°C、表面温度 磁石付
		HT-1257a	0~180°C、パイプ / プレート温度 クランプ型
CO パージポンプ	HT-2321	CO センサ保護	
圧力センサユニット	HT-2303	圧力、差圧、ドラフト計測	
ドラフトプローブ	HT-1050	L=180mm φ5mm ホース長 3000mm	
ABS樹脂ケース	HT-2315	寸法: 500mm×420mm×125mm 重量: 2.3kg	
計測ソフト (RS232 通信ケーブル ・USB 変換ケーブル付)	HT-2084	Online View 2000 (推奨 OS: Windows 7/8.1/10)	
Bluetooth モジュール* ⁴	HT-2333	計測ソフト用	
赤外線プリンタ	HT-1610	ロール紙 ×1 単 3 乾電池 4 個付き	
プリンタ用ロール紙	HT-1636	5 ロール	

*1: H₂ 成分の入ったガスを計測する場合に誤差が生じないようにする機能。

*2: 精度はどちらか値の大きい方が適用されます。

*3: 地域により燃料データが異なる場合がありますので、演算により算出されるデータに誤差が生じる場合があります。

*4: 計測ソフト HT-2084 が必要となります。

*精度につきましては標準ガスを基準としております。

本仕様は改良のため、予告無く変更することがあります。



HT-1300X
標準セット

- ・本体
- ・サンプリンググローブ HT-1000AS
- ・ACアダプタ
- ・ストラップ
- ・ソフトケース
- ・反射板
- ・スターフィルター
- ・試験成績書
- ・取扱説明書

定価 208,000円 (税抜)



HT-1300X
プローブチューブ
300mm セット

- ・本体
- ・サンプリンググローブ HT-1001SS
- ・ACアダプタ
- ・ストラップ
- ・ソフトケース
- ・スターフィルター
- ・試験成績書
- ・取扱説明書

定価 209,000円 (税抜)

外形図

燃烧排ガス分析計 HT-1300X



本体



サンプリングプローブ

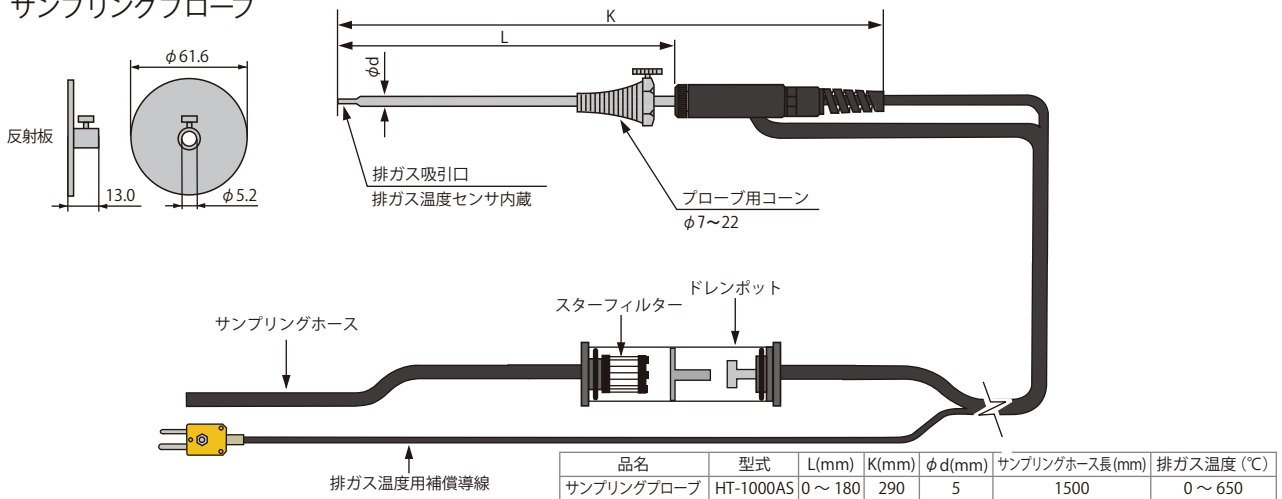

オプション

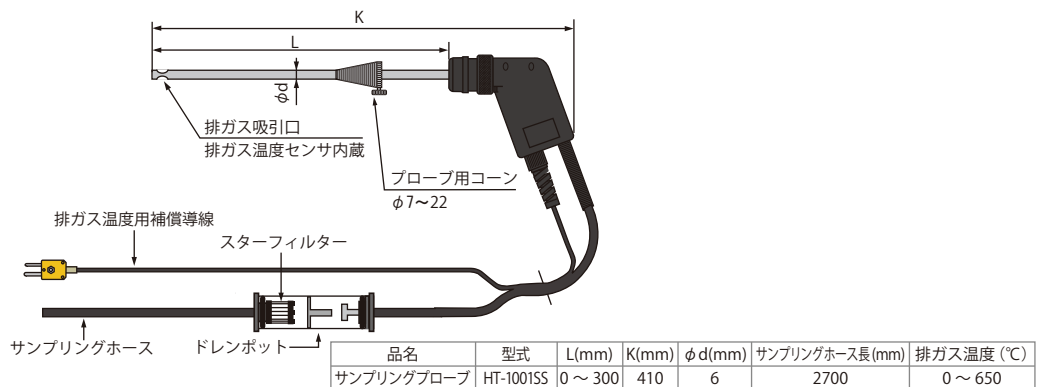

性能比較表
レンタル
HT-1200N
HT-1210N
HT-1300N
HT-1300X
HT-2300
HT-2700
HT-2900
HT-3000
マノメータ
圧力増幅器
ガス検知器
スタートクーレン
スモークテスタ